



LEGONEST

LEGONEST TESCİLLİ BİR DÜNYA MARKASIDIR .

ÜRÜNLERİ YURT İÇİ VE ULUSLAR ARASI PATENTLİDİR.

PARÇALARIMIZ ÜRÜN OLARAK SUNULDUĞU GİBİ HAYALİNİZ İLE SINIRLI YÜZLERCE, ÜRÜNÜ OLUŞTURABİLMENİZ İÇİN ÜRÜNLERİ OLUŞTURAN MODÜLLERİ YA DA MODÜLLERİ OLUŞTURAN PARÇALARI DA SİZLERE SUNMAKTADIR. MAKETLER, RA, REYON, KİTAPLIK, DOLAPLAR, AKSESUARLAR YA DA HAYVAN YUVALARI YAPABİLİRSİNİZ .

MONTAJ ESNASINDA EL ALETİNE İHTİYAÇ DUYULMAZ.

KULLANDIĞINIZ ÜRÜN İLE İŞİNİZ BİTTİĞİNDE BAŞKA BİR ÜRÜNE DÖNDÜREBİLİR YA DA KATLAYIP KALDIRABİLİRSİNİZ.

TÜM KÜÇÜK EVCİL HAYVANLAR İÇİN YAVRULAMA YUVASI

EN=120mm BOY=120mm YÜKSEKLİK=130mm (ÇATILI-140*120*160mm) AYAKLAR HARIÇ

KANARYA, BÜLBÜL, MUHABBET KUŞLARI, HEMSTER VB. KÜÇÜK EVCİLLER İÇİN

VERSİYON 1

4 YÖNDEN DE İÇTEN YADA DIŞTAN ASILABİLİR. ÇIKARILABİLEN VE YÖN DEĞİŞTİRİLEBİLEN ÇATISI SAYESİNDE YAVRULAR RAHATÇA TAKİP EDİLEBİLİR.

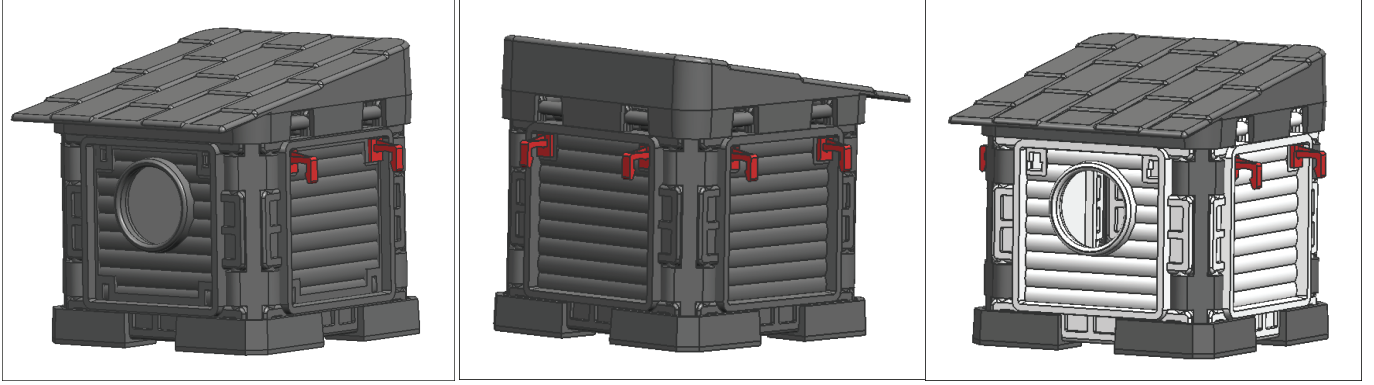

VERSİYON 2

TEK YÖNDEN ASILABİLİR , ÜST ÜSTE ÇOKLU KULLANIMLARDA ÜÇ YAN ÇIKARILIP YER DEĞİŞTİRİLEBİR , BU SAYEDE YAVRULAR DA RAHATÇA TAKİP EDİLEBİLİR , ALAN KAVGASINI ÖNLER. ÜÇ YAN ÇIKARILDIĞINDA AÇIK YUVAYA DÖNÜŞEBİLİR . ÇATISI YÖN DEĞİŞTİREBİLİR ASMAYA ENGEL TEŞGİL ETMEZ DİLEDİĞİNDE ÇIKARILABİLİR.

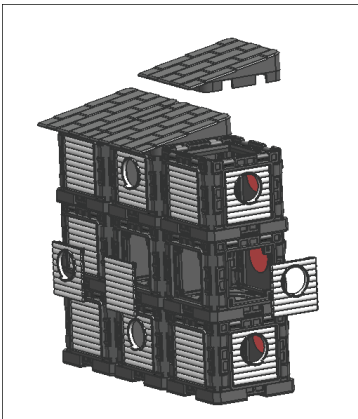
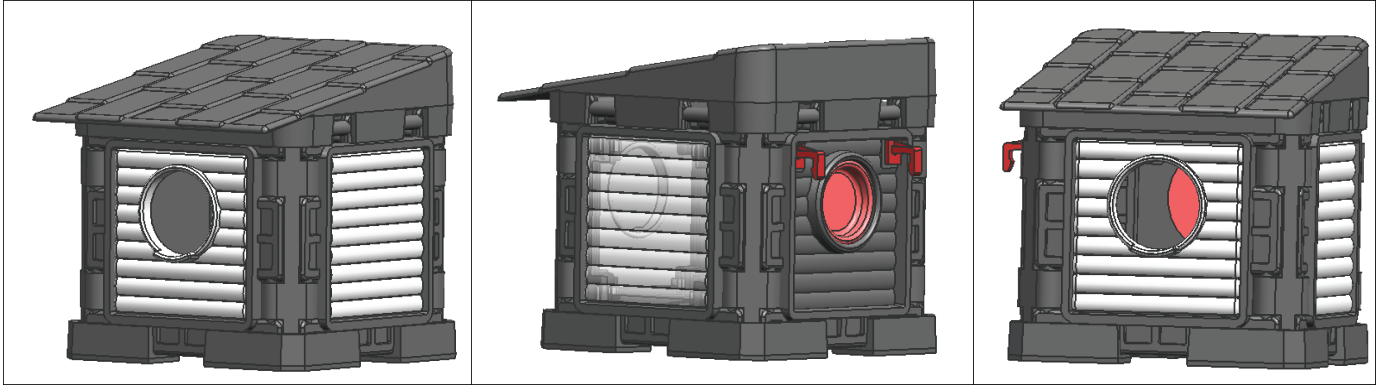

YAVRULARIN TAKİBİ ÇATIDAN YAPILABİLDİĞİ GİBİ TORKLU KİTLENEN YAN KAPAKLARI AÇARAKTA YAPILABİLİR . ÇOKLU SİSTEMİ DAĞITMADAN YUVA GİRİŞ YÖNÜ DEĞİŞTİRİLEBİLİR

SALMALAR İÇİN SONSUZ BOY VE YÜKSEKLİKTE ÇOĞALTABİLME İMKANI
KANATLILARIN ALAN KAVGASINI BİTİRMEK İÇİN YUVALARI FARKLI YÖNLERDE DÖNDÜREBİLME İMKANI

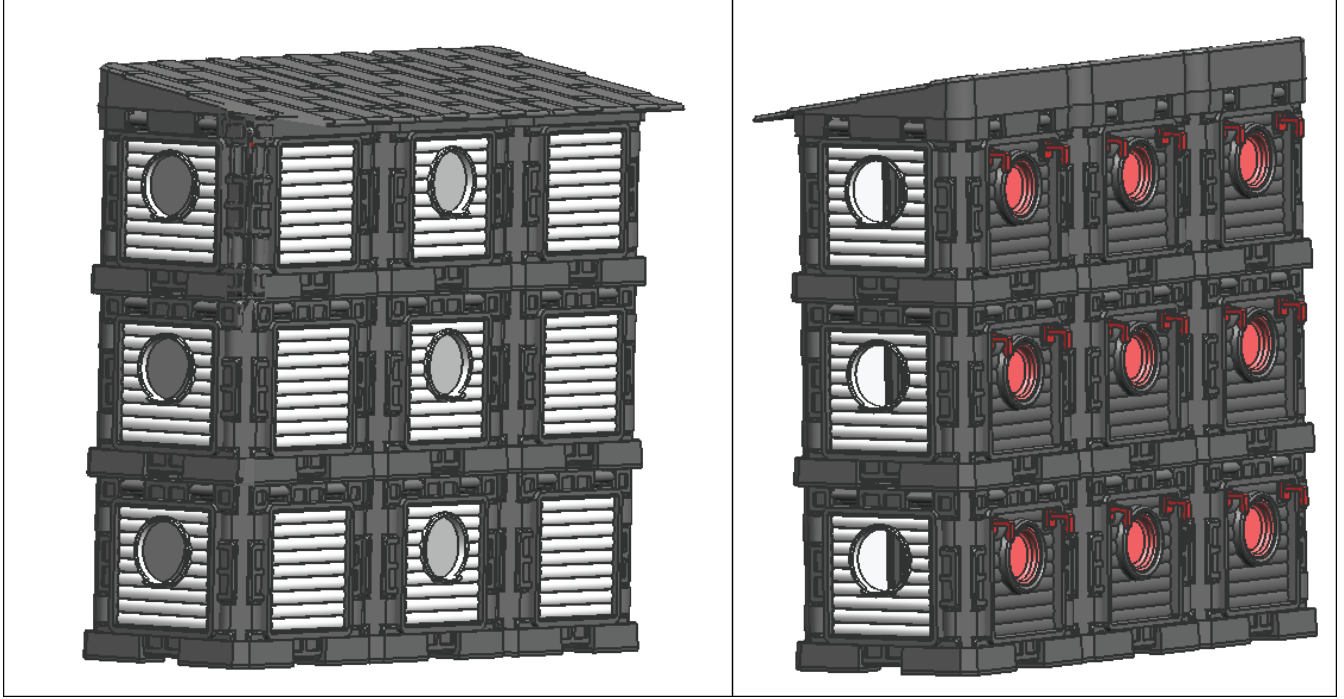

ERKEKLER İÇİN BEKLEME YADA TÜNEME İÇİN ŞİK VE FARKLI ŞEKİLLERDE VERANDA YAPABİLME

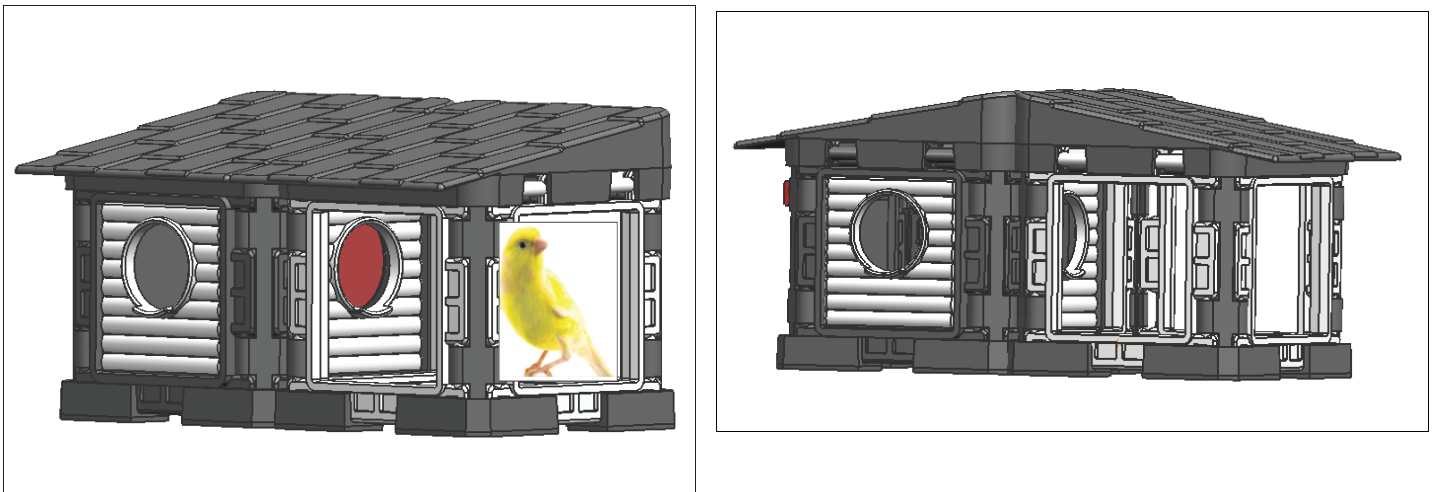

AÇIK YUVALARI TERCİH EDEN İRKLAR İÇİN İSTENİLDİĞİ KADAR AÇIK VEYA KAPALI FARKLI ŞEKİLLERDE ESTETİK VE İŞLEVSEL YUVALIK YAPABİLME İMKANI

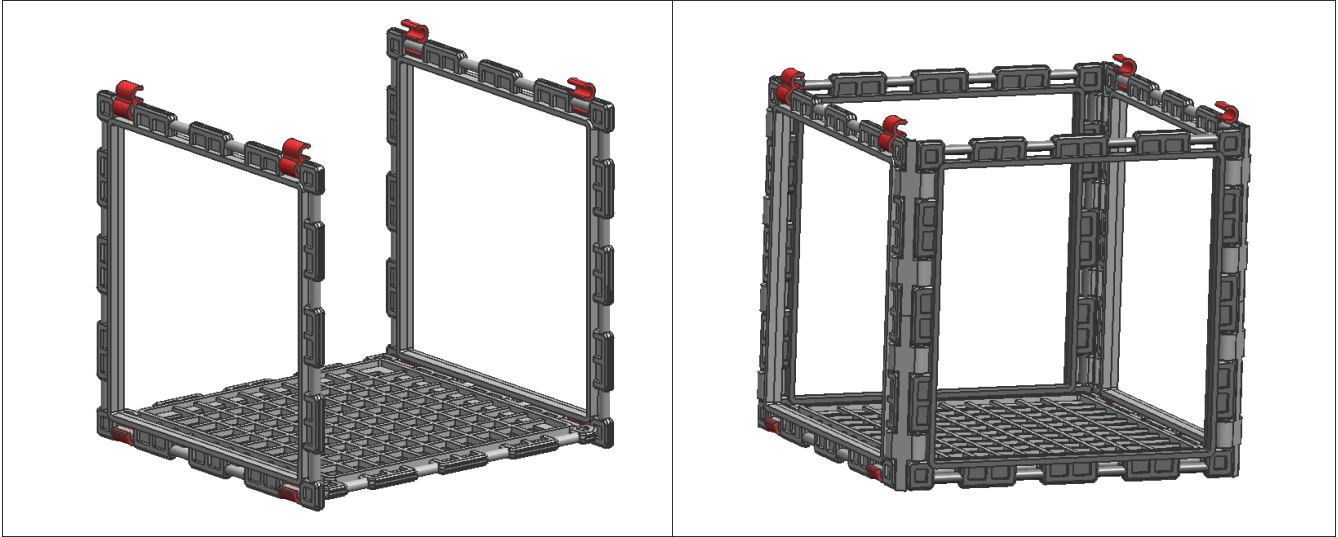
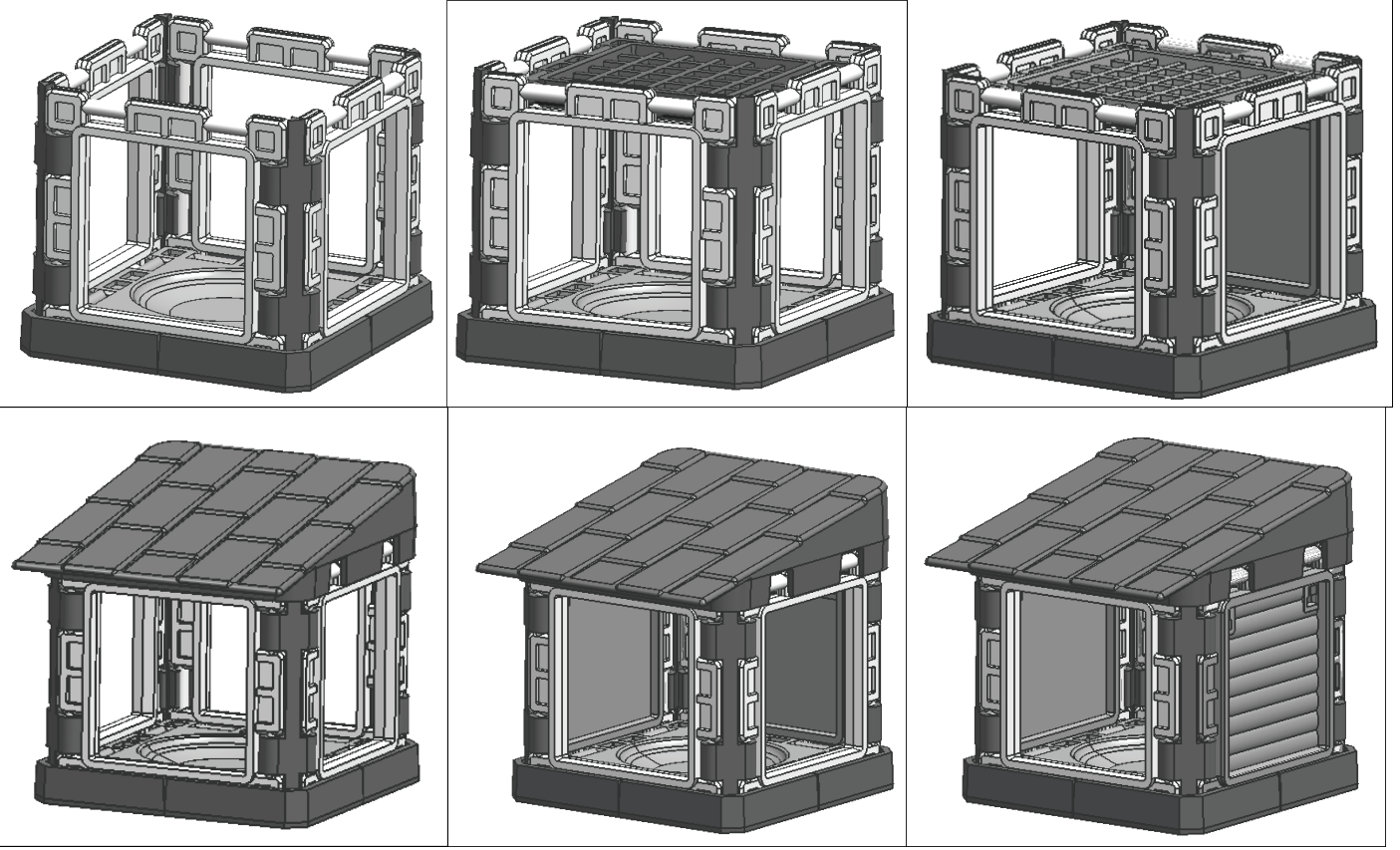

SADECE İKİ TARAF TAKILARAK OYNAR KLİPSLER SAYESİNDE TAVANA ASILABİLEN SALINCAK YAPILABİLİR

İSTENİRSE DÖRT KÖŞE MONTAJI İLE YEM VE SULARIN KONULDUĞU TAVANA YADA DUVARA ASMALI EĞLENCELİ MEKAN OLUŞTURULABİLİR

YANLARDAKİ ÇIKINTILAR SAYESİNDE YEM VE SULUKLAR KAYARAK DÜŞMEZ

AÇIK YUVALARI TERCİH EDEN IRKLAR İÇİN İSTENİLDİĞİ KADAR AÇIK VEYA KAPALI FARKLI ŞEKİLLERDE ESTETİK VE İŞLEVSEL YUVALIK YAPABİLME İMKANI

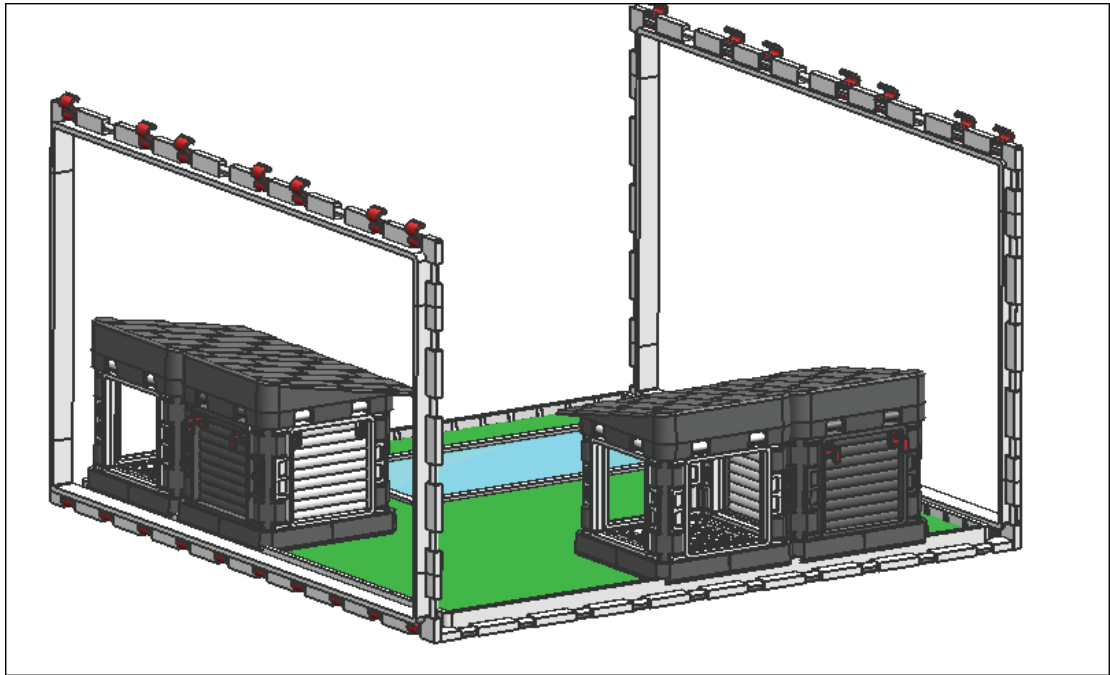
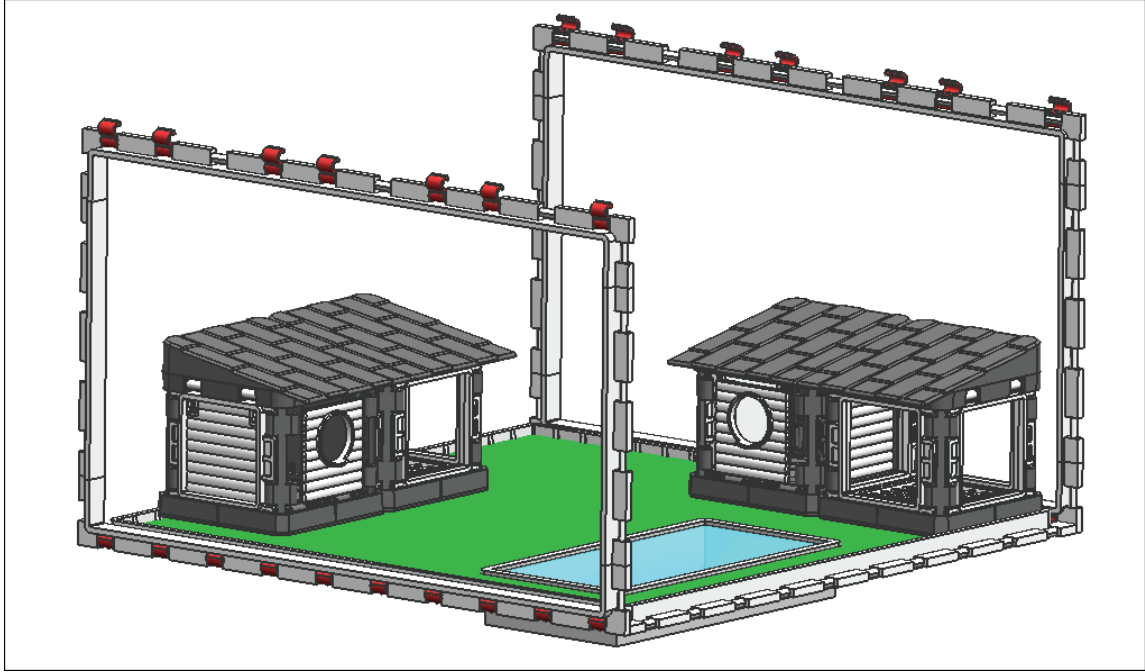

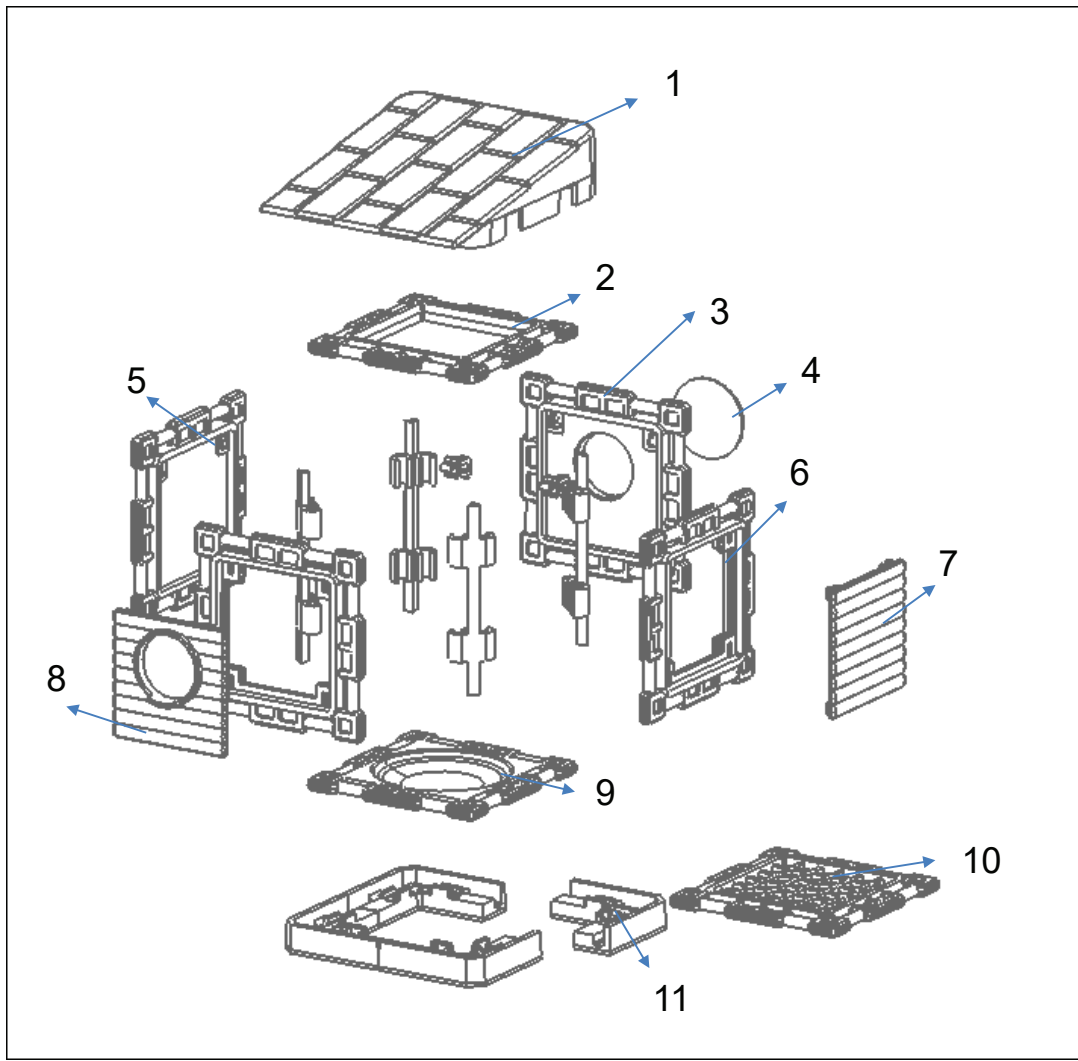

SIRA	RESİM-PICTURE PART	PARÇA ADI-PART NAME	MEVCUT TEKNİK-CURRENT TECHNIQUE	YENİ TEKNİK-NEW TECHNIQUE
1		ÇATI	PLASTİK OLARAK İŞLEVSEL BENZERİ YOKTUR.	KALIPTAN MAÇASIZ JİGLESİZ ÇIKAR, KLİPSLERİ KALIPTAN KAMSIZ ÇIKAR. SAĞI SOLU YOKTUR. EL ALET SİZ BİRLEŞTİRİLİR. YÖN YOKTUR. KOLAYCA ÇIKARILIP TAKILABİLİR
2		BOŞ ÇERÇEVE	BENZERLERİNDE MENTEŞE VE KLİPS BAĞLANTI YERLERİ YOKTUR.	SAĞI SOLU ÖNÜ ARKASI YOKTUR. TAM SİMETRİKTİR. MODÜLÜN HER YERİNE UYUMLUDUR. HER AMAÇLA KULLANILABİLİR. HE SAPLANMIŞ ARA ÖLÇÜLERİ İLE YARDIMCI KLİPS VE MENTEŞELER SAYESİNDE SABİT YADA KATLAMALI KULLANILABİLİR. YAN YANA SONSUZ ŞEKİL VE UZUNLUKTA MONTAJ EDİLEBİLİR, DOLU VE ÇAP GİRİŞ KAPAKLARIN TAKILMASINI SAĞLAR
3		ÇAP GİRİŞLİ ALIN	PLASTİK OLARAK İŞLEVSEL BENZERİ YOKTUR.	SONRADAN TAKILAN KLİPSLERİ İLE MODÜL PARÇASINA MONTAJ EDİLİR. KATLANABİLİR. YERİNE MONTAJ EDİLDİĞİNDE KENDİNİ MODÜLE KİTLER. AŞKI KLİPSİ TAKILABİLİR. EL ALET SİZ SÖKÜLEBİLİR
4		TAPA	PLASTİK OLARAK BENZERİ VARDIR.	MODÜLE ÖZEL ÖLÇÜSÜ İLE GİRİŞİ KAPAR YADA AÇAR
5		DOLU YAN	PLASTİK OLARAK İŞLEVSEL BENZERİ YOKTUR.	SONRADAN TAKILAN KLİPSLERİ İLE MODÜL PARÇASINA MONTAJ EDİLİR. KATLANABİLİR. YERİNE MONTAJ EDİLDİĞİNDE KENDİNİ MODÜLE KİTLER. AŞKI KLİPSİ TAKILABİLİR. EL ALET SİZ SÖKÜLEBİLİR
6		TIRNAKLI YAN	PLASTİK OLARAK İŞLEVSEL BENZERİ YOKTUR.	SAĞI SOLU ÖNÜ ARKASI YOKTUR. TAM SİMETRİKTİR. MODÜLÜN HER YERİNE UYUMLUDUR. HER AMAÇLA KULLANILABİLİR. HE SAPLANMIŞ ARA ÖLÇÜLERİ İLE YARDIMCI KLİPS VE MENTEŞELER SAYESİNDE SABİT YADA KATLAMALI KULLANILABİLİR. YAN YANA SONSUZ ŞEKİL VE UZUNLUKTA MONTAJ EDİLEBİLİR, DOLU VE ÇAP GİRİŞ KAPAKLARIN TAKILMASINI SAĞLAR
7		DOLU KAPAK	PLASTİK OLARAK İŞLEVSEL BENZERİ YOKTUR.	KAPAKLI YUVA GİRİŞİ İLE YER DEĞİŞTİREREK YÖN DEĞİŞİMİ SAĞLAR. ÖZEL TORKU İLE SİSTEMİ DAĞITMADAN SÖKÜLÜP TAKILABİLİR. ÇİFT RENK ÜRÜN ELDE ETME İMKANI SAĞLAR.
8		GİRİŞ KAPAK	PLASTİK OLARAK İŞLEVSEL BENZERİ YOKTUR.	DOLU KAPAK İLE YER DEĞİŞTİREREK GİRİŞ YÖNÜ DEĞİŞİMİNİ SAĞLAR. ÖZEL TORKU İLE SİSTEMİ DAĞITMADAN SÖKÜLÜP TAKILABİLİR. ÇİFT RENK ÜRÜN ELDE ETME İMKANI SAĞLAR.
9		KULUÇKA TÜNEĞİ	BENZERLERİNDE MENTEŞE VE KLİPS BAĞLANTI YERLERİ YOKTUR.	KULUÇKAYA YATAN KÜÇÜK İRK KUŞLAR VE HEMSTER GİBİ MEMELİLERİN YAVRULAMA TABANI OLARAK SABİT MONTE EDİLİR. MONTAJDA YÖN YOKTUR.
10		FEDERLİ PARÇA	BENZERLERİNDE MENTEŞE VE KLİPS BAĞLANTI YERLERİ YOKTUR.	SAĞI SOLU ÖNÜ ARKASI YOKTUR. TAM SİMETRİKTİR. MODÜLÜN HER YERİNE UYUMLUDUR. HER AMAÇLA KULLANILABİLİR. HE SAPLANMIŞ ARA ÖLÇÜLERİ İLE YARDIMCI KLİPS VE MENTEŞELER SAYESİNDE SABİT YADA KATLAMALI KULLANILABİLİR. YAN YANA SONSUZ ŞEKİL VE UZUNLUKTA MONTAJ EDİLEBİLİR
11		TABAN KİTLEME	PLASTİK OLARAK İŞLEVSEL BENZERİ YOKTUR.	MONTE EDİLDİĞİ KÖŞEDE DİKİNE İNEN İKİ PARÇAYI VE TABANA MONTE EDİLEN PARÇAYI GÖNYEYE ALARAK KİTLER. PARÇAYA SAĞLAMLIK VE ESTETİKLIK KAZANDIRIR.